



МУП «ГОРОДСКОЕ УПРАВЛЕНИЕ
АВТОМОБИЛЬНЫХ ДОРОГ»

ПРОЕКТИРОВАНИЕ И СТРОИТЕЛЬСТВО ВЕЛОИНФРАСТРУКТУРЫ В РОССИЙСКИХ УСЛОВИЯХ

МУНИЦИПАЛЬНОЕ УНИТАРНОЕ ПРЕДПРИЯТИЕ
«ГОРОДСКОЕ УПРАВЛЕНИЕ АВТОМОБИЛЬНЫХ ДОРОГ»

ДИРЕКТОР: ХАЛЯПОВ АЛЬБЕРТ АЙРАТОВИЧ



Основные социально-экономические показатели

Альметьевская экономическая зона (АЭЗ)

Альметьевский муниципальный район

Площадь района

12 654 км²

Сельскохозяйственные
угодья

10 684 км²

Численность населения

666 473 чел.

Основные национальности

татары 56,1% русские 32,2%
чувашаи 7,5% мордва 1,5%

Отгружено товаров
собственного производства

1 024 млрд руб*.

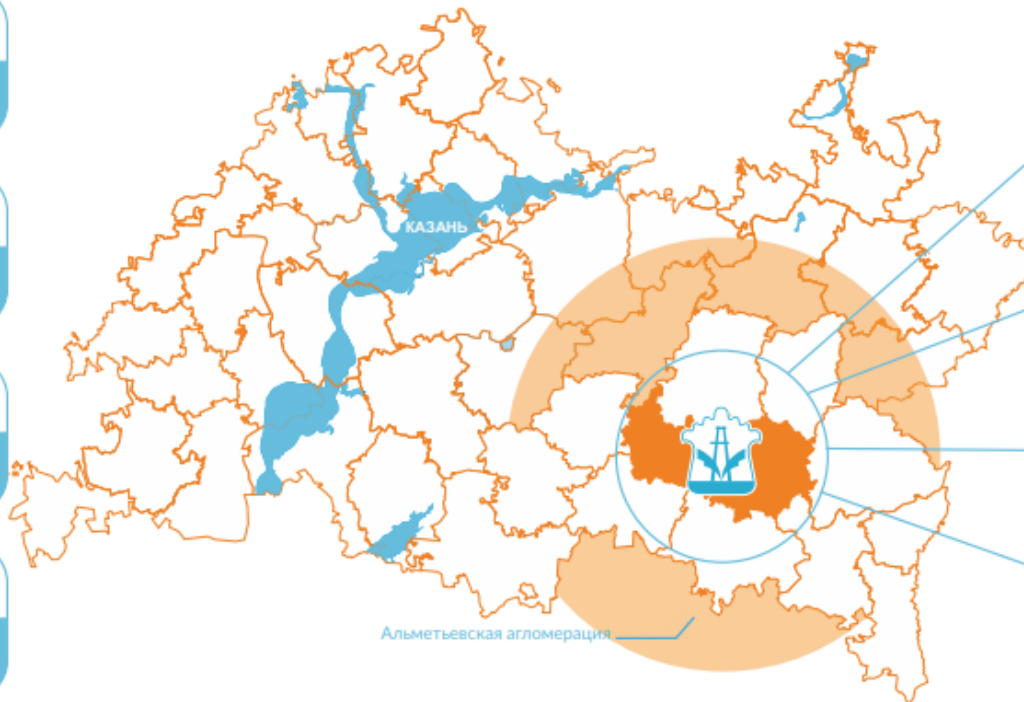

Альметьевская агломерация

Площадь района

2 543 км²

Сельскохозяйственные
угодья

1 217 км²

Численность населения

208 030 чел.

Основные национальности

татары 57,3% русские 30,3%
чувашаи 6,8% мордва 2,2%

АЭЗ: Альметьевский, Азнакаевский, Аксубаевский, Бавлинский, Бугульминский, Лениногорский, Новошешминский, Нурлатский, Сармановский, Черемшанский, Ютазинский районы

2

МЕСТО

Альметьевский муниципальный район в рейтинге социально-экономического развития Республики Татарстан среди 45 муниципальных образований



МУП «ГОРОДСКОЕ УПРАВЛЕНИЕ
АВТОМОБИЛЬНЫХ ДОРОГ»

ВЕЛОСИПЕДНАЯ ИНФРАСТРУКТУРА, КОТОРАЯ **СУЩЕСТВОВАЛА** ДО НАЧАЛА РЕАЛИЗАЦИИ ПРОЕКТА

- **4 км**
общая протяженность
велосипедных дорожек
- **Направленность**
на рекреационные поездки
(парки, рекреационные зоны)
- Несвязанность и
ограниченность



Основные принципы проектирования велосипедных дорожек:

- создание **непрерывной** велодорожной сети, проходящей через наиболее значимые объекты городской инфраструктуры;
- обеспечение **безопасности** велодорожной сети -минимизация потенциальных ДТП автомобиля и велосипедиста;
- соблюдение мировых стандартов (параметров) велодорожек для **комфортного** перемещения;
- создание **VELOИНФРАСТРУКТУРЫ**: парковочных мест во дворах, на территории предприятий и учреждений; специальных подставок (поручней) на перекрестках;
- предъявление высоких требований к **содержанию** велодорожной сети **в осенне-зимний период**.





МУП «ГОРОДСКОЕ УПРАВЛЕНИЕ
АВТОМОБИЛЬНЫХ ДОРОГ»



МУП «ГОРОДСКОЕ УПРАВЛЕНИЕ
АВТОМОБИЛЬНЫХ ДОРОГ»



Солнышко
достоинству



МУП «ГОРОДСКОЕ УПРАВЛЕНИЕ
АВТОМОБИЛЬНЫХ ДОРОГ»



МУП «ГОРОДСКОЕ УПРАВЛЕНИЕ
АВТОМОБИЛЬНЫХ ДОРОГ»



МУП «ГОРОДСКОЕ УПРАВЛЕНИЕ
АВТОМОБИЛЬНЫХ ДОРОГ»



МУП «ГОРОДСКОЕ УПРАВЛЕНИЕ
АВТОМОБИЛЬНЫХ ДОРОГ»

3 типа велосипедных дорожек:

- за счет существующей **буферной зоны**



3 типа велосипедных дорожек:

- за счет существующей **буферной зоны**



3 типа велосипедных дорожек:

- за счет **сужения проезжей части** на всем протяжении улицы



3 типа велосипедных дорожек:

- **комбинированное сочетание**
за счет сужения проезжей части и зеленой зоны



Конструкция дорожной одежды велосипедных дорожек

Асфальтобетон тип Д марки III	
ГОСТ 9128-2013	- 0,04м
Пористый асфальтобетон марки II	
ГОСТ 9128-2013	- 0,02м
Щебень фракционный (фр.20-40) М1000	
ГОСТ 8267-2014	- 0,15м
Песок мелкий ГОСТ 8736-2014	- 0,15м
Геотекстиль Геотекс 200С	
Уплотненный грунт Кулл-0,98	

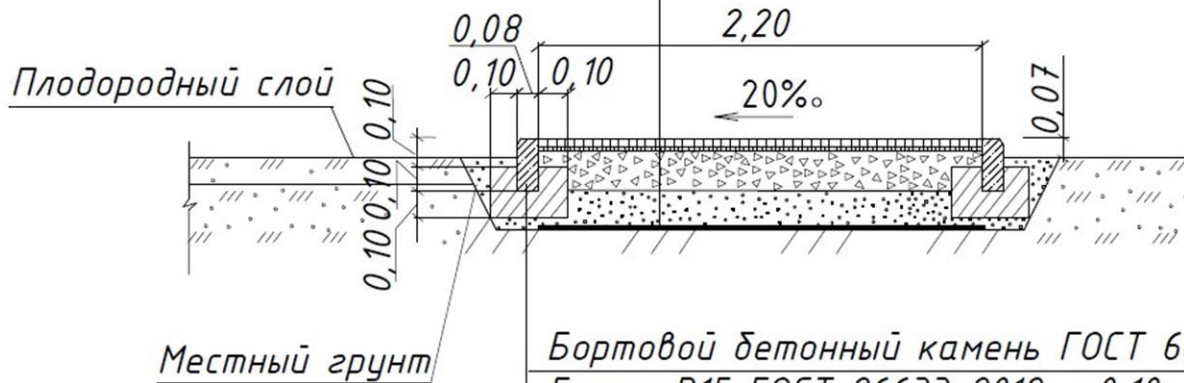

Бортовой бетонный камень ГОСТ 6665-91* БР 100.20.08
Бетон В15 ГОСТ 26633-2012 - 0,10





gre4ark.livejournal.com



МУП «ГОРОДСКОЕ УПРАВЛЕНИЕ
АВТОМОБИЛЬНЫХ ДОРОГ»



МУП «ГОРОДСКОЕ УПРАВЛЕНИЕ
АВТОМОБИЛЬНЫХ ДОРОГ»

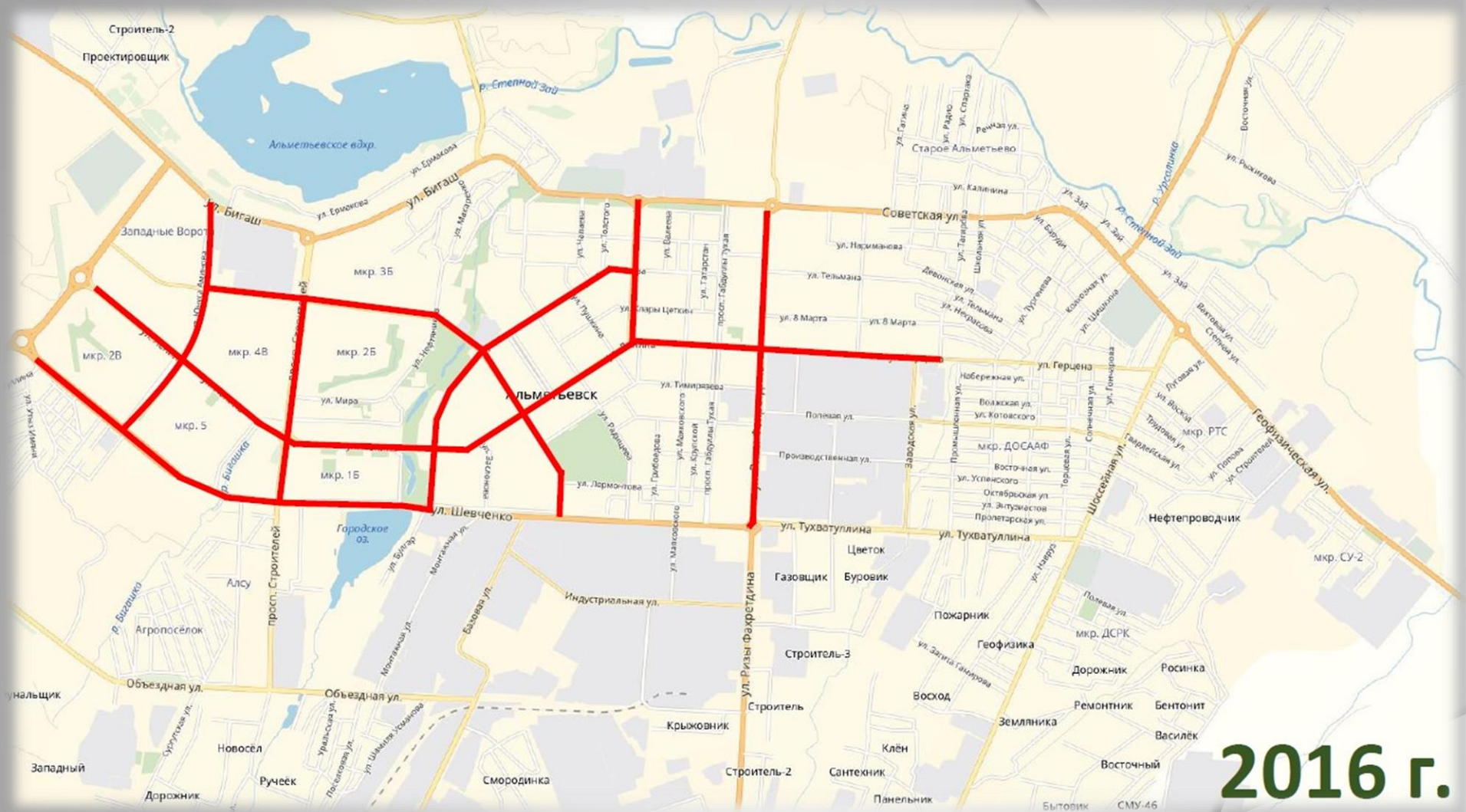

2016 г.



МУП «ГОРОДСКОЕ УПРАВЛЕНИЕ
АВТОМОБИЛЬНЫХ ДОРОГ»



2017 г.



МУП «ГОРОДСКОЕ УПРАВЛЕНИЕ
АВТОМОБИЛЬНЫХ ДОРОГ»

АЛЬМЕТЬЕВСК-

второй город в России
по общей протяженности
велодорожек

87 км

Санкт-
Петербург

93 км

Альметьевск

250 км

Москва



МУП «ГОРОДСКОЕ УПРАВЛЕНИЕ
АВТОМОБИЛЬНЫХ ДОРОГ»



МУП «ГОРОДСКОЕ УПРАВЛЕНИЕ
АВТОМОБИЛЬНЫХ ДОРОГ»

ДОРОЖНАЯ РАЗМЕТКА

Пластиковое покрытие
СИНЕГО ЦВЕТА

для особо опасных
перекрестков
(105 шт., 2310 кв.м)

**ПОКРАСКА ДОРОЖНОГО
ПОКРЫТИЯ**

для обозначения въездов во дворы
(305 шт., 2745 кв.м)

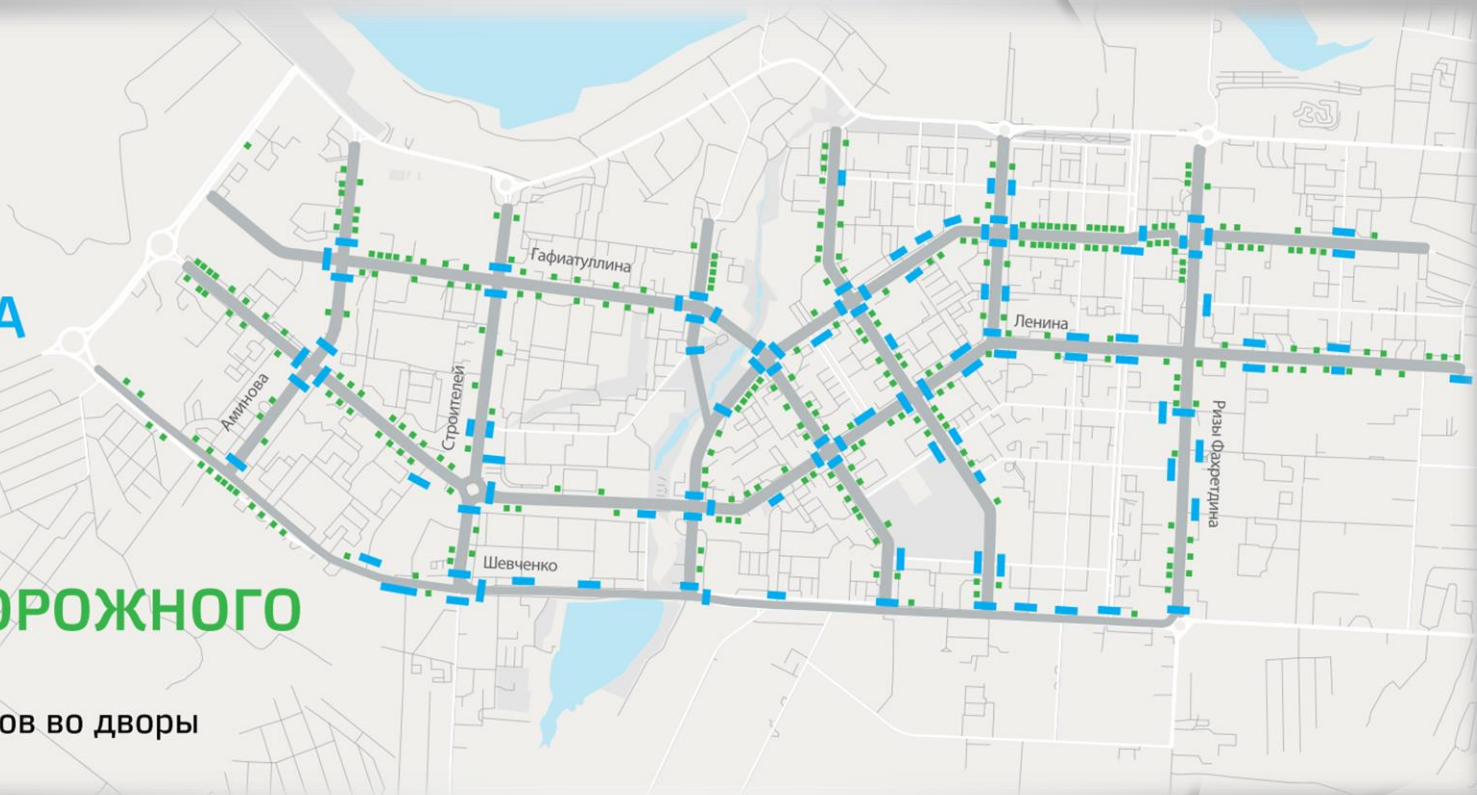

МУП «ГОРОДСКОЕ УПРАВЛЕНИЕ
АВТОМОБИЛЬНЫХ ДОРОГ»



МУП «ГОРОДСКОЕ УПРАВЛЕНИЕ
АВТОМОБИЛЬНЫХ ДОРОГ»



МУП «ГОРОДСКОЕ УПРАВЛЕНИЕ
АВТОМОБИЛЬНЫХ ДОРОГ»



МУП «ГОРОДСКОЕ УПРАВЛЕНИЕ
АВТОМОБИЛЬНЫХ ДОРОГ»



Алметьевский
муниципальный район



МУП «ГОРОДСКОЕ УПРАВЛЕНИЕ
АВТОМОБИЛЬНЫХ ДОРОГ»



 TATNEFT



МУП «ГОРОДСКОЕ УПРАВЛЕНИЕ
АВТОМОБИЛЬНЫХ ДОРОГ»

УСТАНОВКА ПОРУЧНЕЙ, СВЕТОФОРОВ И ДОРОЖНЫХ ЗНАКОВ

● ПОРУЧНИ У СВЕТОФОРОВ

для удобства велосипедистов - 71 шт.

● ДОРОЖНЫЕ ЗНАКИ
«велосипедная дорожка» - 71 шт.

● ДООСНАЩЕНИЕ СВЕТОФОРОВ
специальными велосветофорами - 78 шт.



МУП «ГОРОДСКОЕ УПРАВЛЕНИЕ
АВТОМОБИЛЬНЫХ ДОРОГ»



МУП «ГОРОДСКОЕ УПРАВЛЕНИЕ
АВТОМОБИЛЬНЫХ ДОРОГ»

ВЕЛОСИПЕД ИСПОЛЬЗУЮТ:

- 15% ШКОЛЬНИКОВ
- 6% ДОШКОЛЬНИКОВ



МУП «ГОРОДСКОЕ УПРАВЛЕНИЕ
АВТОМОБИЛЬНЫХ ДОРОГ»



МУП «ГОРОДСКОЕ УПРАВЛЕНИЕ
АВТОМОБИЛЬНЫХ ДОРОГ»



МУП «ГОРОДСКОЕ УПРАВЛЕНИЕ
АВТОМОБИЛЬНЫХ ДОРОГ»



МУП «ГОРОДСКОЕ УПРАВЛЕНИЕ
АВТОМОБИЛЬНЫХ ДОРОГ»



МУП «ГОРОДСКОЕ УПРАВЛЕНИЕ
АВТОМОБИЛЬНЫХ ДОРОГ»

АЛЬМЕТЬЕВСК –
ЭТО ГОРОД, ГДЕ МОЖНО
ОТПРАВИТЬ СВОЕГО РЕБЕНКА
В ШКОЛУ НА ВЕЛОСИПЕДЕ
И НЕ БЕСПОКОИТЬСЯ О ЕГО
БЕЗОПАСНОСТИ



МУП «ГОРОДСКОЕ УПРАВЛЕНИЕ
АВТОМОБИЛЬНЫХ ДОРОГ»



МУП «ГОРОДСКОЕ УПРАВЛЕНИЕ
АВТОМОБИЛЬНЫХ ДОРОГ»



МУП «ГОРОДСКОЕ УПРАВЛЕНИЕ
АВТОМОБИЛЬНЫХ ДОРОГ»



МУП «ГОРОДСКОЕ УПРАВЛЕНИЕ
АВТОМОБИЛЬНЫХ ДОРОГ»

ДЛЯ ЧЕГО МЫ ЭТО ДЕЛАЕМ?

1 Улучшение
здоровья граждан

2 Улучшение
экологии

3 Улучшение
экономики

4 Удобство
и мобильность



МУП «ГОРОДСКОЕ УПРАВЛЕНИЕ
АВТОМОБИЛЬНЫХ ДОРОГ»

АЛЬМЕТЬЕВСК



60

АВТОМОБИЛЕЙ



1

АВТОБУС



60

ВЕЛОСИПЕДОВ



МУП «ГОРОДСКОЕ УПРАВЛЕНИЕ
АВТОМОБИЛЬНЫХ ДОРОГ»

ДЛЯ ЧЕГО МЫ ЭТО ДЕЛАЕМ?

ЭКОЛОГИЯ

- Чистый воздух. Если в Альметьевске мы сократим кол-во автомобильных поездок на 5%, то снизим выбросы CO2 на 14 тыс. тонн в год. Это аналогично посадке примерно 600 га леса. Если мы сократим автомобильные поездки на 10%, то уменьшим выбросы CO2 на объем, для перевозки которого потребуется 56 тыс. вагонов.
- Снижение загрязненности дорожного покрытия
- Снижение загрязненности почвенных и водных ресурсов

ВЕЛОСИПЕД САМЫЙ ЭКОЛОГИЧНЫЙ ВИД ТРАНСПОРТА

Будущее велосипедной инфраструктуры
г. Альметьевск, Республика Татарстан



МУП «ГОРОДСКОЕ УПРАВЛЕНИЕ
АВТОМОБИЛЬНЫХ ДОРОГ»



5% ВЕЛОСИПЕДИСТОВ =
СНИЖЕНИЕ CO₂ НА 14000 Т В ГОД =
ПОСАДКА 600 ГА ЛЕСА



МУП «ГОРОДСКОЕ УПРАВЛЕНИЕ
АВТОМОБИЛЬНЫХ ДОРОГ»

ДЛЯ ЧЕГО МЫ ЭТО ДЕЛАЕМ?

ЭКОНОМИКА

- Уменьшение затрат на содержание автомобильных дорог в связи со снижением потока транспорта
- Возврат инвестиций за счет снижения расходов на медицинскую помощь
- Возможность для развития малого и среднего бизнеса

1 КМ НА ВЕЛОСИПЕДЕ

увеличивает общественное благосостояние на 0,08€

а 1 км на автомобиле уменьшает его на 0,5 €*

*результаты исследования, проведенного Техническим Университетом Дании и COWI Consultants

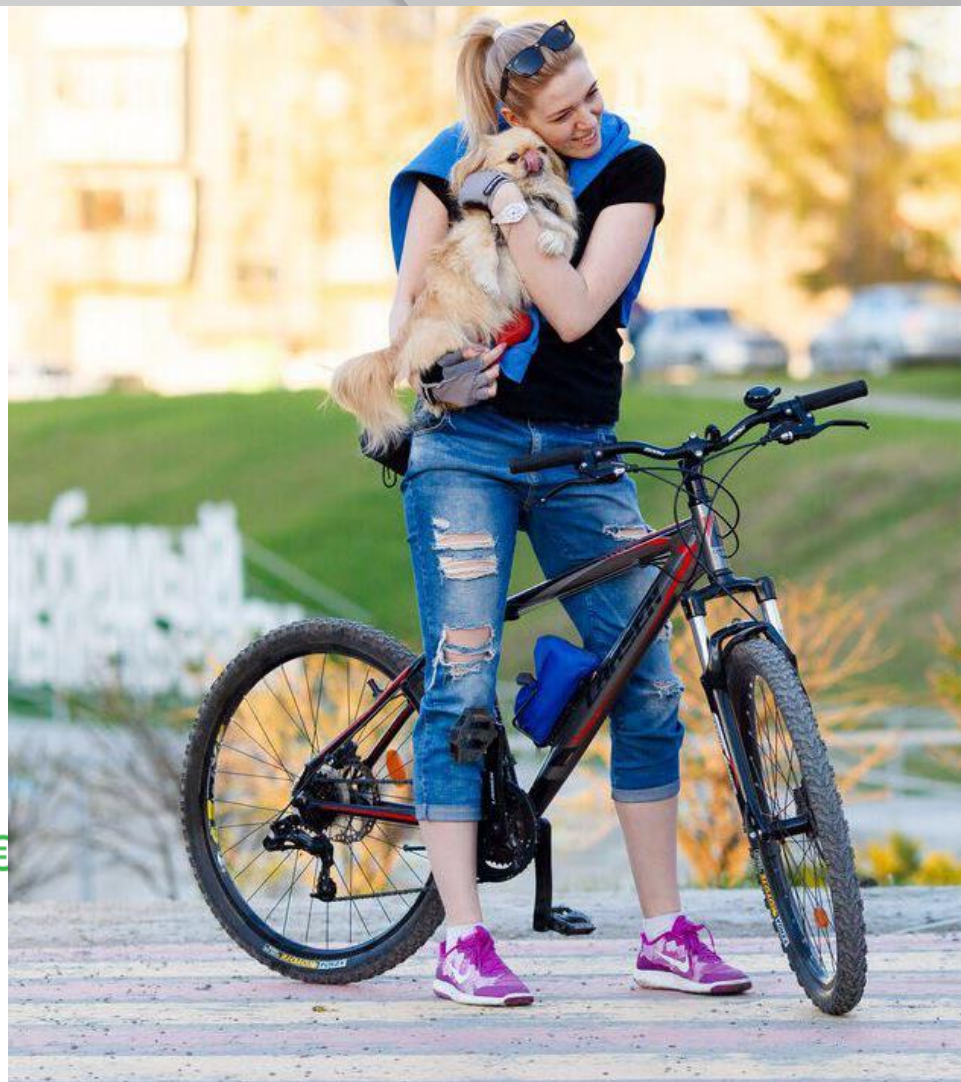

МУП «ГОРОДСКОЕ УПРАВЛЕНИЕ
АВТОМОБИЛЬНЫХ ДОРОГ»

ДЛЯ ЧЕГО МЫ ЭТО ДЕЛАЕМ?

ЗДОРОВЬЕ ГОРОЖАН

- Снижается риск сердечно-сосудистых заболеваний
- Улучшается снабжение кислородом органов и тканей всего организма
- Снижается уровень холестерина, очищаются сосуды, уменьшается риск инфарктов и инсультов
- Снижается риск варикоза
- Положительное влияние на психическое здоровье и уровень стресса
- Положительное влияние на кости и суставы

ВЕЛОСИПЕД ПРОДЛЕВАЕТ ЖИЗНЬ



МУП «ГОРОДСКОЕ УПРАВЛЕНИЕ
АВТОМОБИЛЬНЫХ ДОРОГ»



МУП «ГОРОДСКОЕ УПРАВЛЕНИЕ
АВТОМОБИЛЬНЫХ ДОРОГ»

Показатель смертности населения в трудоспособном возрасте (в абсолютных цифрах) в г. Альметьевск

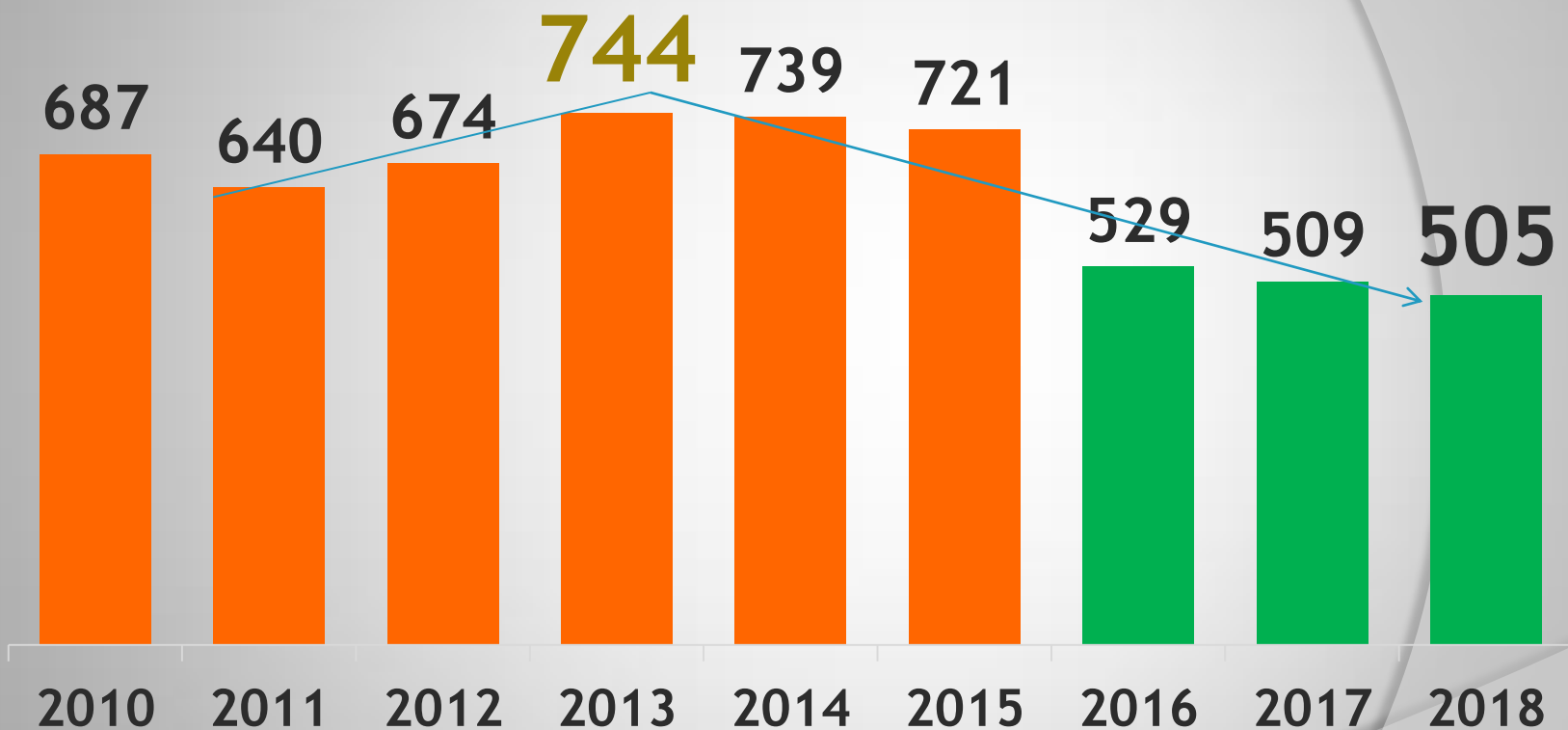

МУП «ГОРОДСКОЕ УПРАВЛЕНИЕ
АВТОМОБИЛЬНЫХ ДОРОГ»

ДИНАМИКА СНИЖЕНИЯ УРОВНЯ СМЕРТНОСТИ НАСЕЛЕНИЯ В ГОРОДАХ РЕСПУБЛИКИ ТАТАРСТАН В % ЗА ПОСЛЕДНИЕ 2 ГОДА



МУП «ГОРОДСКОЕ УПРАВЛЕНИЕ
АВТОМОБИЛЬНЫХ ДОРОГ»

РЕАЛИЗОВАННЫЕ ПРОЕКТЫ

БАЙКШЕРИНГ GOBIKE

позволяет брать в аренду велосипеды.
Внеси депозит – сканируй код –
катайся в удовольствие – верни велосипед
на специальную площадку.

**10 РУБЛЕЙ =
30 МИНУТ**



Альметьевский
муниципальный район



TATNEFT



МУП «ГОРОДСКОЕ УПРАВЛЕНИЕ
АВТОМОБИЛЬНЫХ ДОРОГ»

GOBIKE



Используйте приложение для разблокировки



Отслеживайте время и направления до станции



Легко оставляйте велосипед на станции



Альметьевский
муниципальный район



TATNEFT



МУП «ГОРОДСКОЕ УПРАВЛЕНИЕ
АВТОМОБИЛЬНЫХ ДОРОГ»



МУП «ГОРОДСКОЕ УПРАВЛЕНИЕ
АВТОМОБИЛЬНЫХ ДОРОГ»



МУП «ГОРОДСКОЕ УПРАВЛЕНИЕ
АВТОМОБИЛЬНЫХ ДОРОГ»



ЗАДАЧИ РЕАЛИЗАЦИИ ПРОГРАММЫ

УВЕЛИЧЕНИЕ ДОЛИ ПОЕЗДОК
по городу на велосипеде **до 7%**

УВЕЛИЧЕНИЕ ДОЛИ ДЕТЕЙ,
приезжающих в школу на велосипеде **до 30%**

ВЕЛОСИПЕД
СТАНЕТ ТАК ЖЕ ПОПУЛЯРЕН
среди женщин, как и среди мужчин (сейчас
соотношение мужчин и женщин на велосипедах -
около 70/30)

Будущее велосипедной инфраструктуры
г. Альметьевск, Республика Татарстан



МУП «ГОРОДСКОЕ УПРАВЛЕНИЕ
АВТОМОБИЛЬНЫХ ДОРОГ»

ВОВЛЕЧЕННОСТЬ ЖИТЕЛЕЙ

0%

2015

4%

2018

7%

2020



МУП «ГОРОДСКОЕ УПРАВЛЕНИЕ
АВТОМОБИЛЬНЫХ ДОРОГ»



**ВЕЛОСИПЕД —
ТРАНСПОРТ
ДОЛГОЖИТЕЛЕЙ**



МУП «ГОРОДСКОЕ УПРАВЛЕНИЕ
АВТОМОБИЛЬНЫХ ДОРОГ»

Спасибо за внимание!



МУП «ГОРОДСКОЕ УПРАВЛЕНИЕ
АВТОМОБИЛЬНЫХ ДОРОГ»